

Denna ritning är Sméplast AB:s egendom och får inte utan Sméplast AB:s medgivande kopieras, förevisas för eller utlämnas till tredje person. Överträdelse härav beivras med stöd av gällande lag.

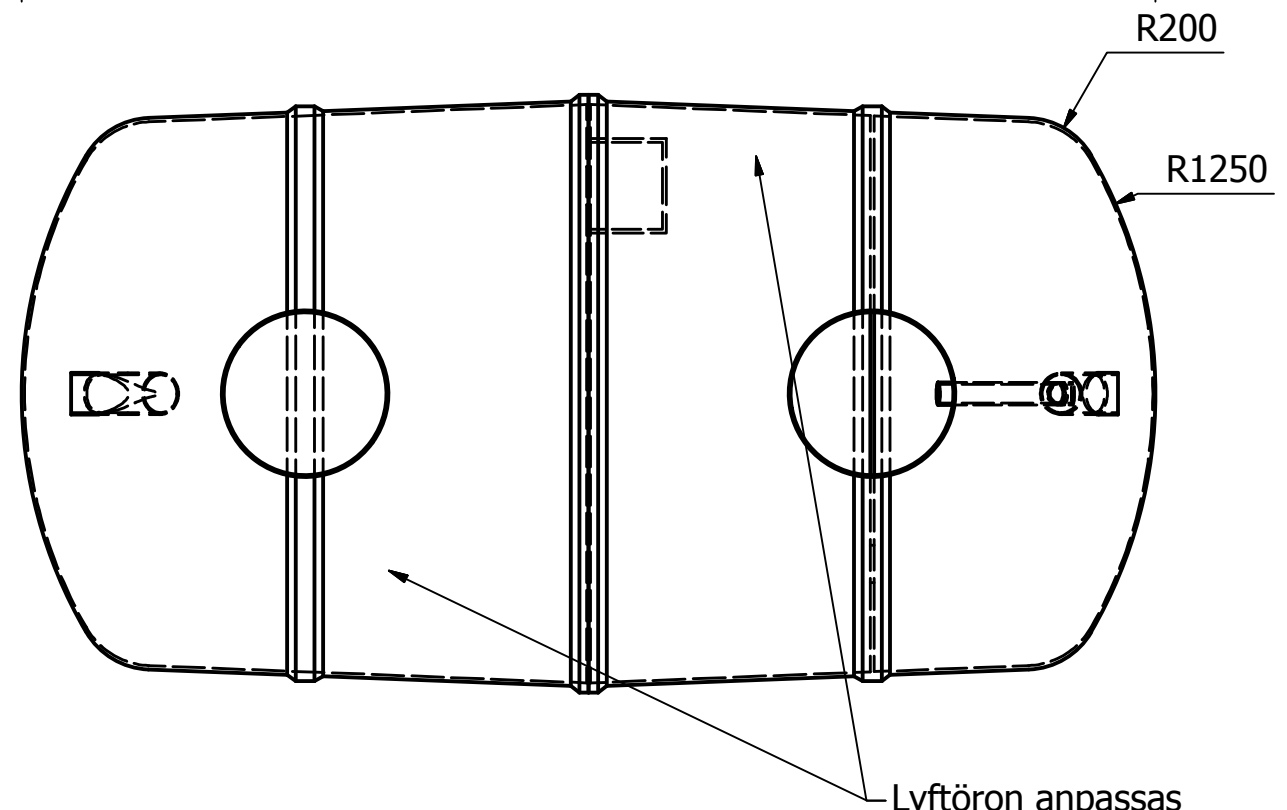

Lyftöron anpassas efter önskemål (Ungefärlig placering)

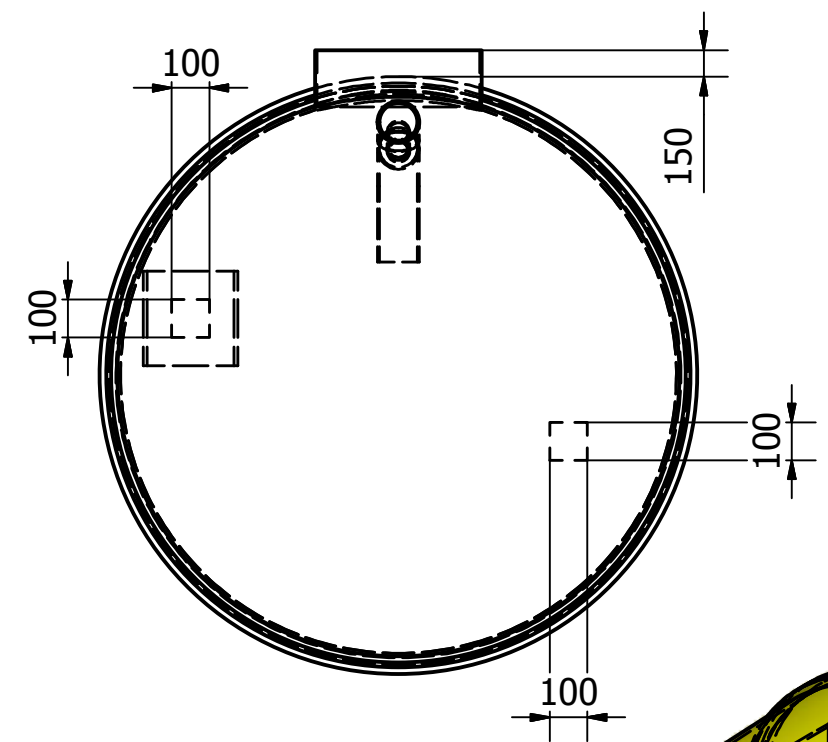
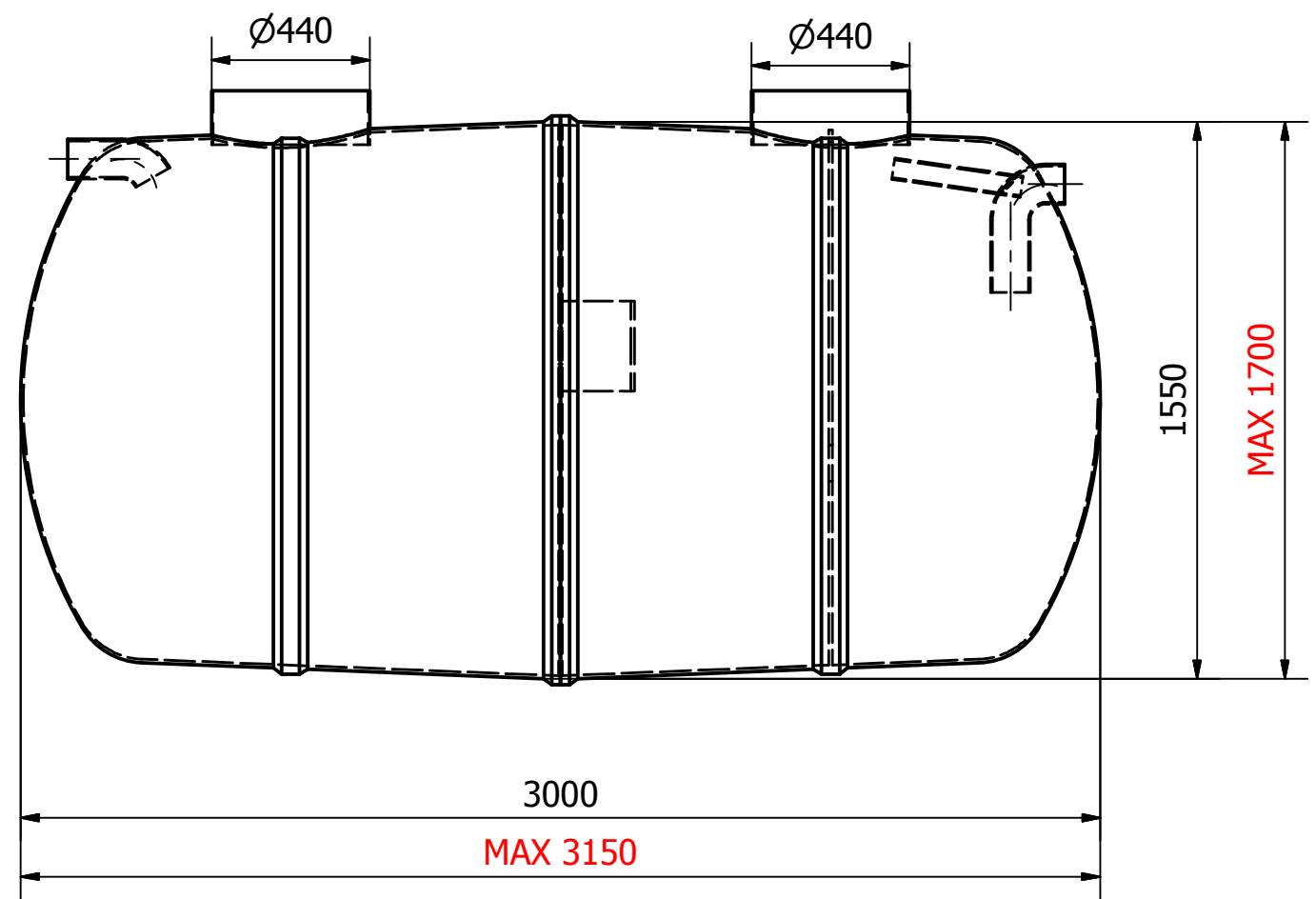
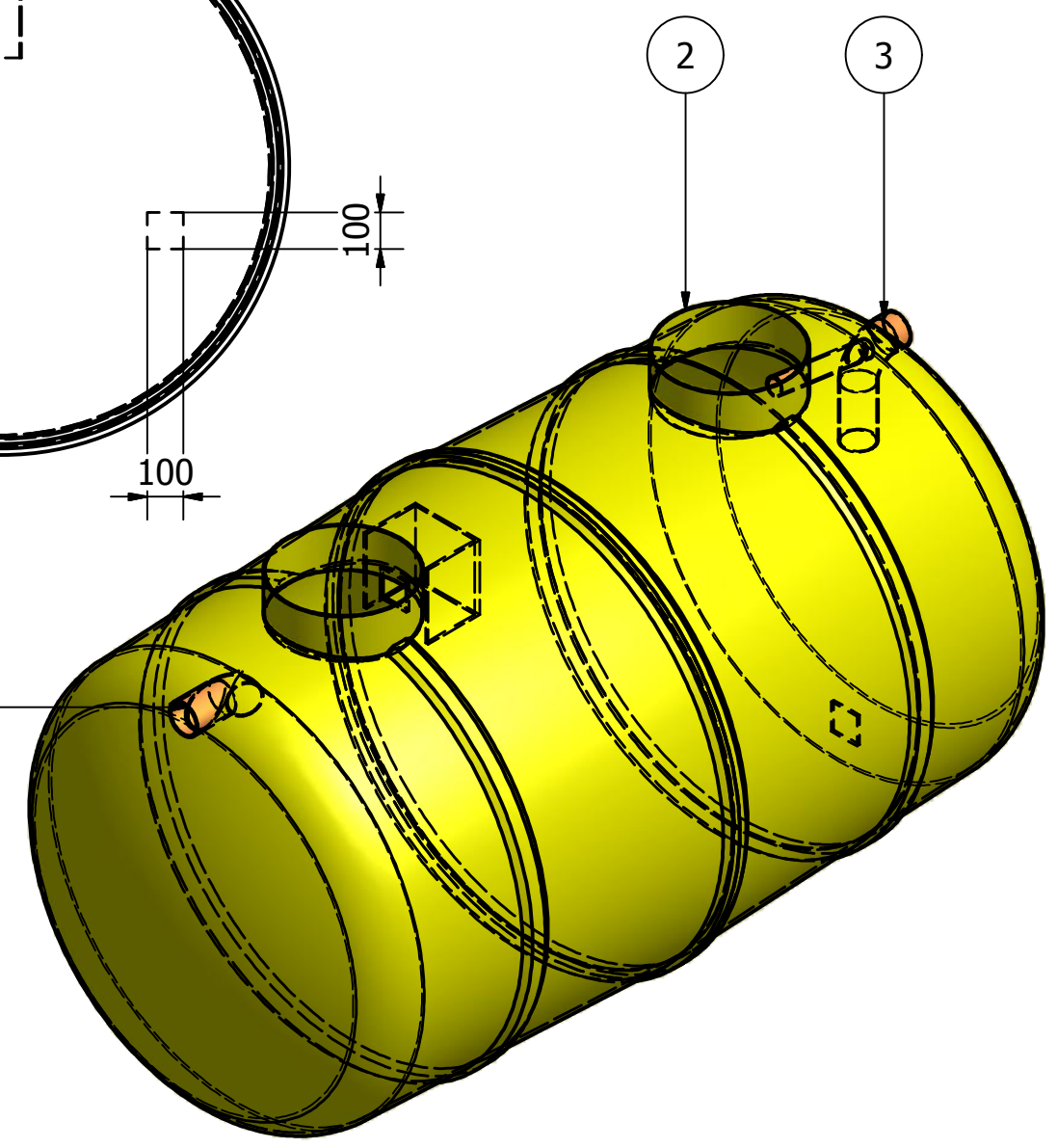

Best	Tillv	Pack	Pos	Ant	Beskrivning	Material	Art.nr/Dim
			6	1	75x335	PPM	Plaströr
			5	1	200x250	GAP	Dämpare
			4	1	Ø110 (88,5°)	PPM	Inlopp 1.1
			3	1	Ø110x220	PPM	Utlopp 1.1
			2	2	Ø440x150	GAP	Stos
			1	2	Lyftöra	EN1.4301	0542922

Designed by	Checked by	Approved by	Date	Scale	Date	Format	Projekt
MAJO				1:20	2012-05-14	A3	

Sméplast  
R3-4200 GAP TANK  
Tillverkningsritning

**Sméplast AB**

Vägmästarvägen 4  
635 02 Eskilstuna  
Sverige  
T +46 0706423196

**37165**

Edition  
Sheet  
1 / 1

Vikt: 180 kg